

PRÉSENTOIRS | Vitrine de comptoir

VITRINES DE COMPTOIR CHAUFFÉES

RH 160

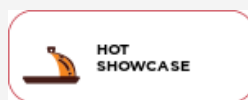

DÉTAILS



Socle en acier inoxydable



Double vitrage pour réduire toute dispersion



Lampe LED interne



CARACTÉRISTIQUES GÉNÉRALES

Vitrine de comptoir chauffé 160 L	•
Vitre incurvée et socle en acier inoxydable	•
Verre trempé avec cadre transparent	•
Thermostat mécanique	•
Thermomètre analogique	•
Lampe LED interne	•
Portes coulissantes arrière	•
Clayettes chromées réglables (Pièces N° 3)	•
Support fixe N° 4 monté sous le socle	•

SPÉCIFICATIONS TECHNIQUES

Capacité	160 L
Température	+30° ~ +90°C
Consommation	N/A kWh/24h
Puissance nominale	1500 W
Niveau de bruit	13 dB(A)
Poids net	56 Kg
Poids brut	63 Kg
Dimensions extérieures (LxPxH mm)	870x582x685
Dimensions internes (LxPxH mm)	840x505x430
Dimensions de l'emballage (LxPxH mm)	928x627x851
Quantités de chargement 20'/40'/40'HQ	63/126/126

CERTIFICATIONS

CE RoHS

DIMENSIONS DU PRODUIT

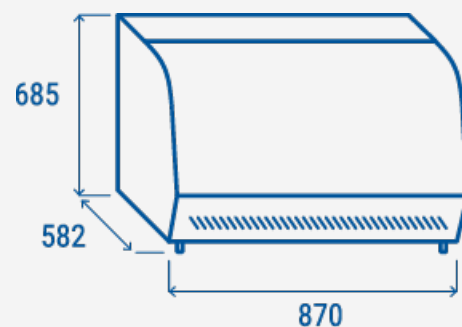

COOL HEAD EUROPE

We make the world a cooler place



www.coolheadeurope.com